

# Tischverlängerung Table extension

## hf 3000, hf 33, tfe 30



Art. No. 5925 0000

**D**

### Montageanweisung

#### Allgemeine Hinweise

- Überprüfen Sie die Einrichtung bei Übernahme auf eventuelle Transportschäden. Bei Beanstandung muß sofort der Zubringer verständigt werden.
- Überprüfen auf Vollständigkeit (siehe Lieferumfang).

#### Lieferumfang

1 Tischprofil kpl.	7925 1100
1 Schieber kpl.	7925 1300
1 Schieberführung	7925 1400
2 Anschlagwinkel	7925 1203
1 Anbauwinkel	7925 1006
1 Stützfuß kpl.	7925 2000
1 Beipackbeutel	9679 2501

#### Komplettierung / Anbau / Inbetriebnahme

- Montage des Anbauwinkels mittels Zwischenbuchsen an Querseite des Frästisches.
- Anbringen des Stützfußes an der Unterseite des Tischprofiles.
- Einsetzen des Tischprofiles in den Anbauwinkel, Stützfuß ausklappen und auf Höhe einstellen. Sicherungsgriff anbringen.
- Schieber mit Anschlagwinkel und Schieberführung verschrauben, in Tischprofil einführen und mittels Handgriff klemmen.
- Wird der Anschlag innerhalb des Frästisches benötigt, so ist dieser um 180° verdreht einzuführen.

**GB**

### Assembly instructions

#### General

- Check the equipment upon receipt for possible transportation damages. The carrier must be notified immediately of claims of this nature.
- Check also for completeness of the delivery (see delivery parts).

#### Delivery parts

1 Table section	7925 1100
1 Slide bar	7925 1300
1 Sliding guide	7925 1400
2 Back corners	7925 1203
1 Attachment corner	7925 1006
1 Support leg (complete)	7925 2000
1 Additional bag for small parts	9679 2501

#### Setting up / Attachment / Operation

- Mount the attachment corner to the traverse side of the spindle moulder table with connecting bushes.
- Fit the support leg to the underside of the table section.
- Mount the table section onto the attachment corner, extend the support leg adjusting the height. Attach the safety handle.
- Screw on the slide bar and back corners, fit into the table section and fasten with handle.
- Should the back corner be required within the spindle moulder table, it should be inserted in a rotated position 180°.

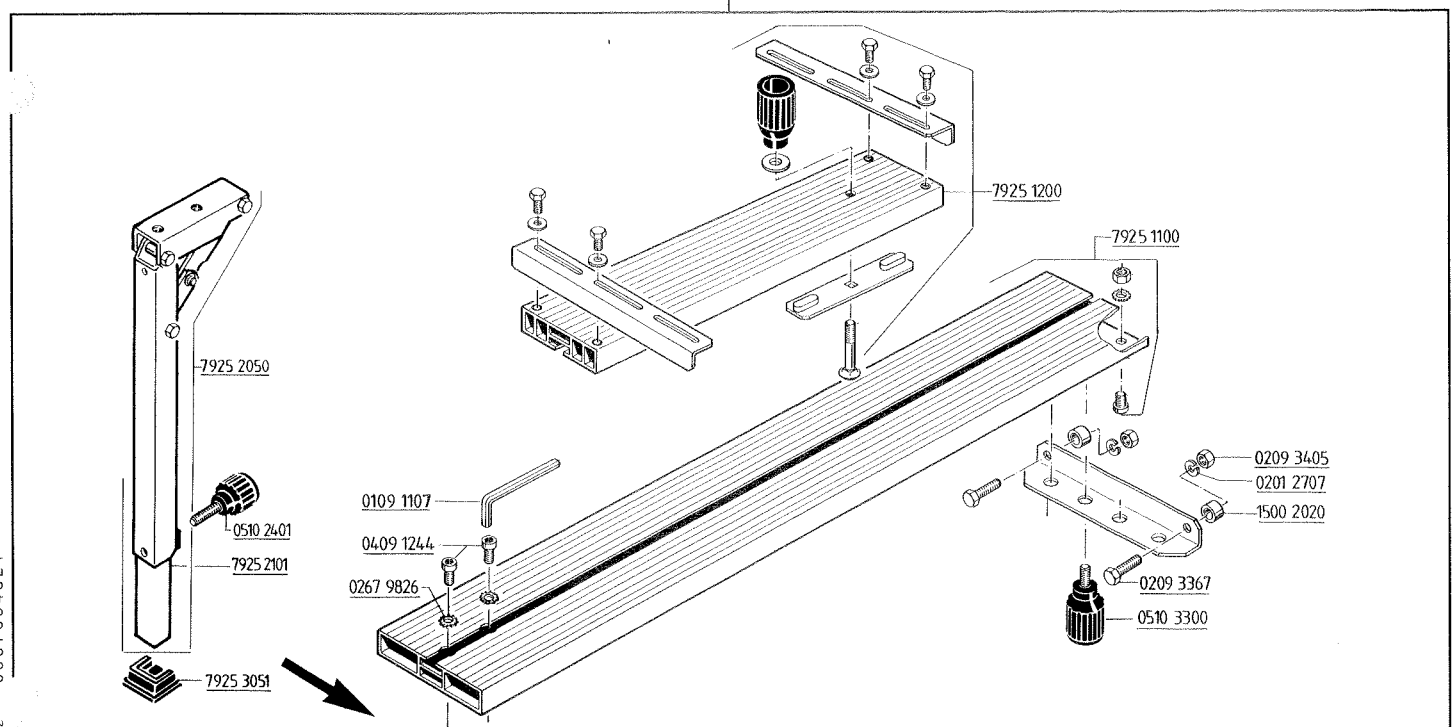

OG - 9/98  
12 - 0987654321